

Размер / Өлшемі:

- 40 x 175 см
- 50 x 175 см
- 60 x 175 см
- 70 x 175 см
- 80 x 175 см
- 100 x 175 см
- 120 x 190 см
- 140 x 190 см
- 160 x 190 см
- 180 x 190 см
- 200 x 190 см
- 60 x 250 см
- 80 x 250 см
- 90 x 250 см
- 110 x 250 см

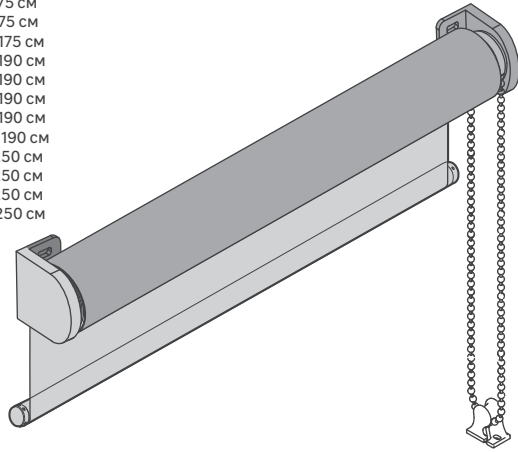

- RU:** Руководство по монтажу и эксплуатации
- KZ:** Құрастыру және пайдалану нұсқаулығы

Рулонная штора БЛЭКАУТ  
Орама перде БЛЭКАУТ

2024/09-V/01

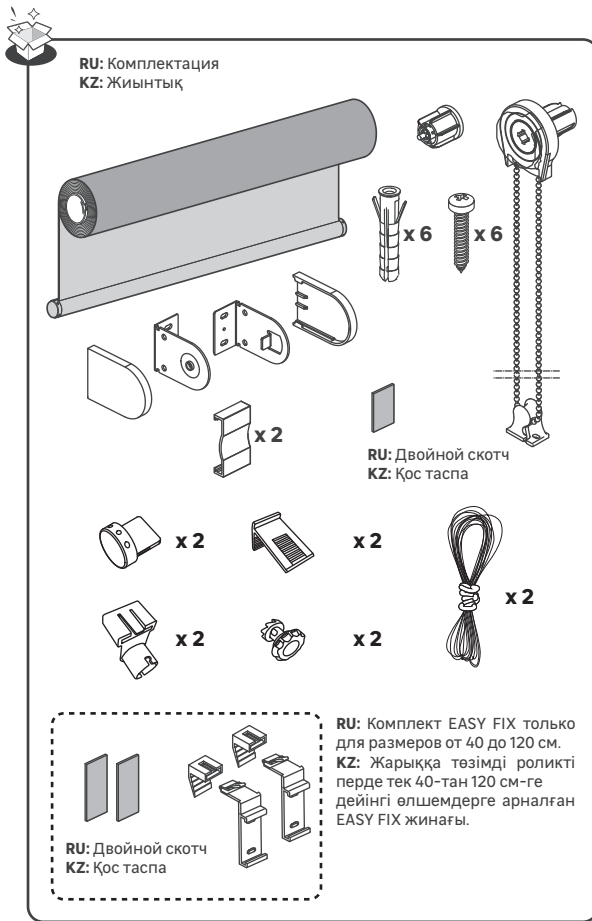

**RU:** Рулонные шторы предназначены для внутреннего использования. Пожалуйста, внимательно прочитайте и следуйте руководству по монтажу и эксплуатации. Сохраните руководство для использования в будущем. Рулонные шторы следует устанавливать на расстоянии не менее чем 1,5 м от пола.  
**KZ:** Орама перделер үй ішінде пайдалануға арналған. Монтаждау және пайдалану нұсқаулығын мұқият оқып, орындаңыз. Нұсқаулықты болашақта пайдалану үшін сақтап қойыңыз. Орама перделерді еденнен кемінде 1,5 м қашықтықта орнату керек.



**RU:** Монтаж лески на крепления  
**KZ:** Бекітуге арналған сызықты орнату

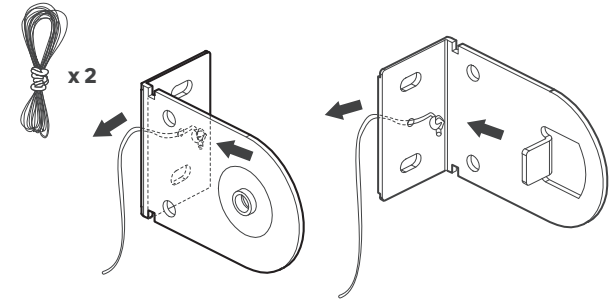

**RU:** Монтаж втулок  
**KZ:** Втулкаларды орнату

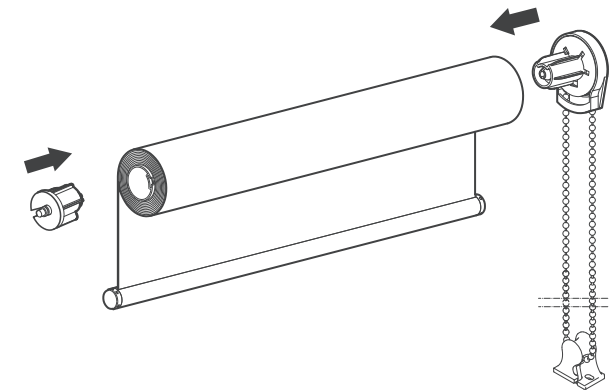

**RU:** Корректировка размера  
**KZ:** Өлшемді түзету

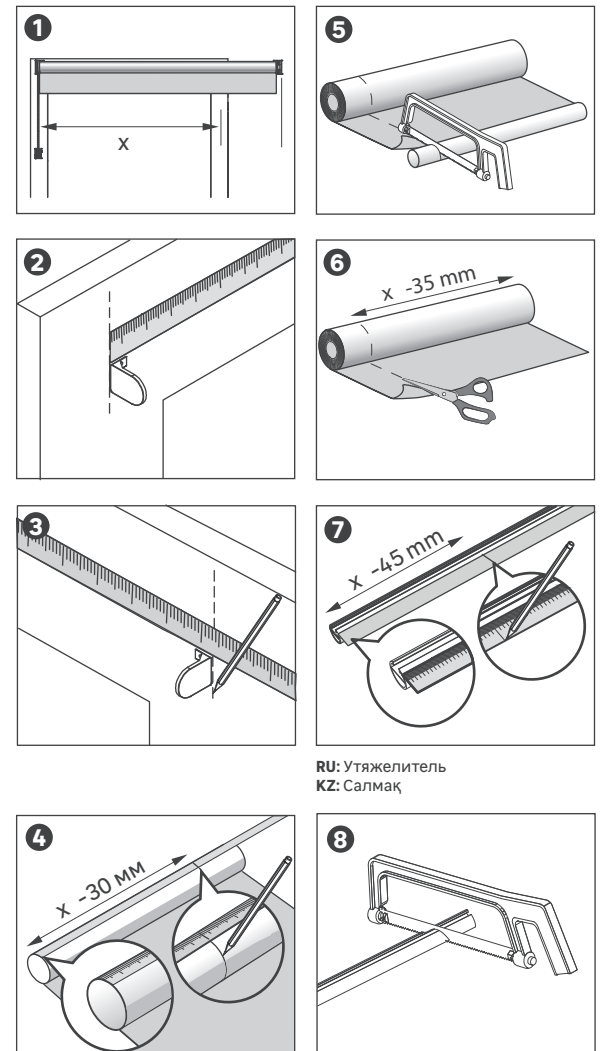

**RU:** Труба  
**KZ:** Құбыр



**СБОРКА И МОНТАЖ**  
**ҚҰРАСТЫРУ ЖӘНЕ МОНТАЖДАУ**

Монтаж на створку без сверления  
Бұрғылаусыз белдікке орнату  
Только для размеров от 40 до 120 см  
Тек 40-тан 120 см-ге дейінгі өлшемдер үшін

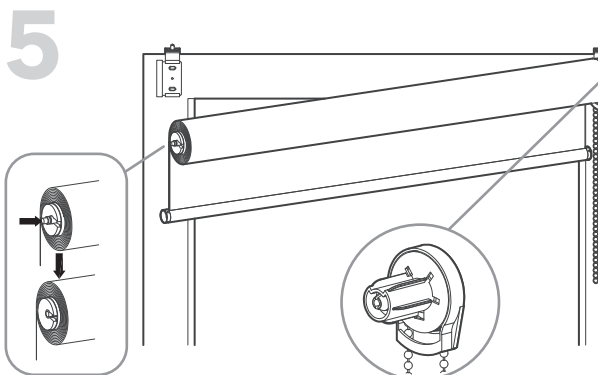
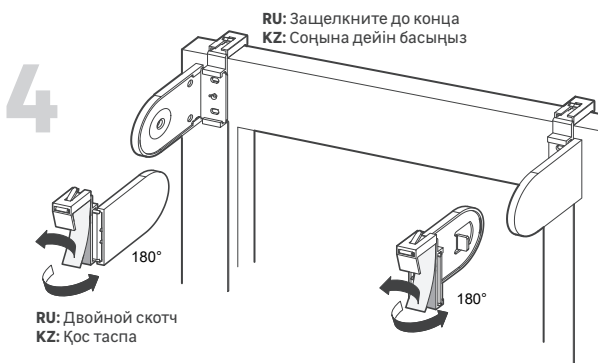
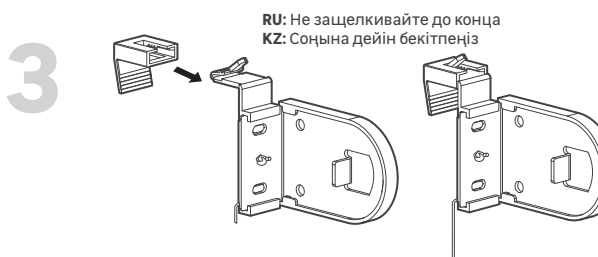
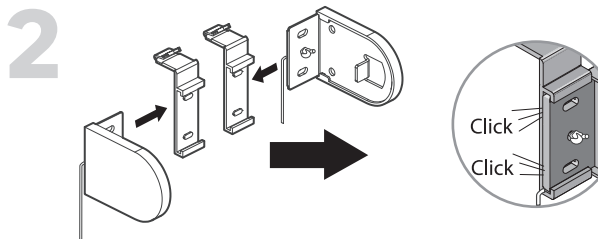
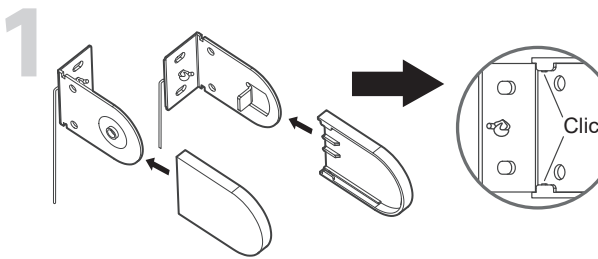
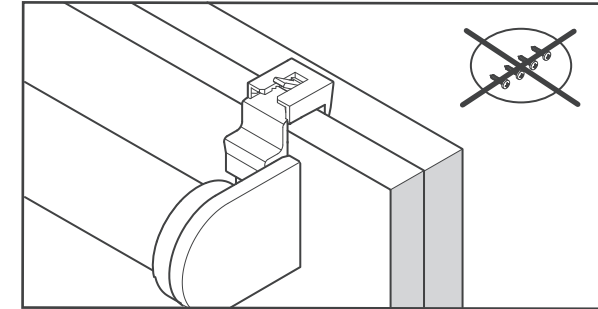

Монтаж на створку со сверлением  
Бұрғылау арқылы белдікке монтаждау

Для всех размеров / Барлық өлшемдер үшін

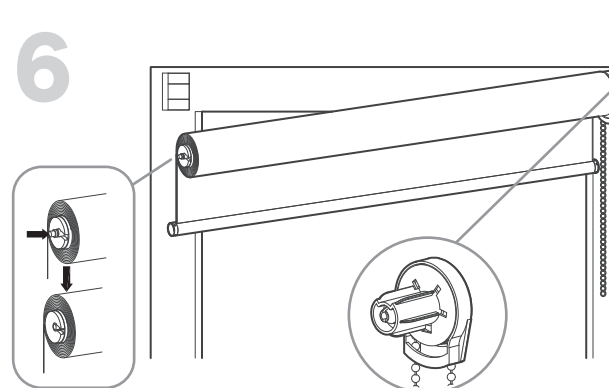
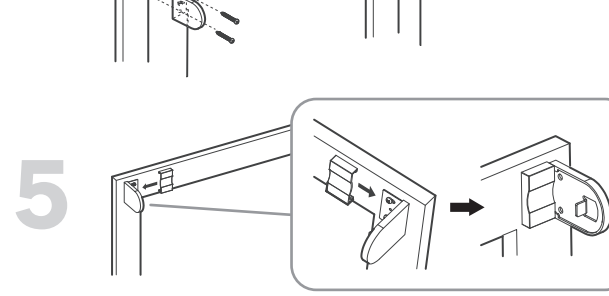
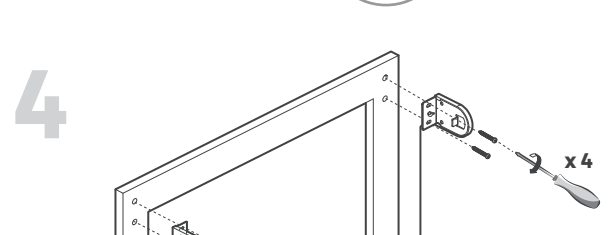
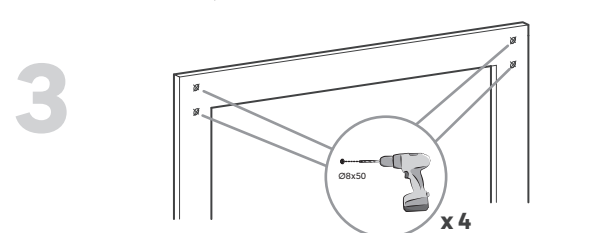
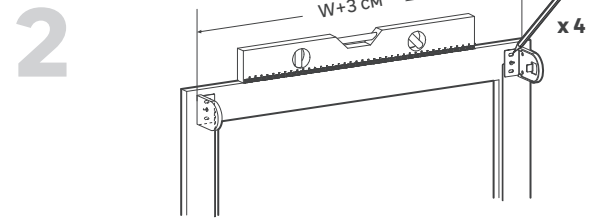
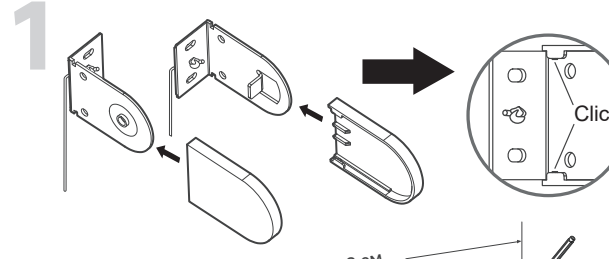
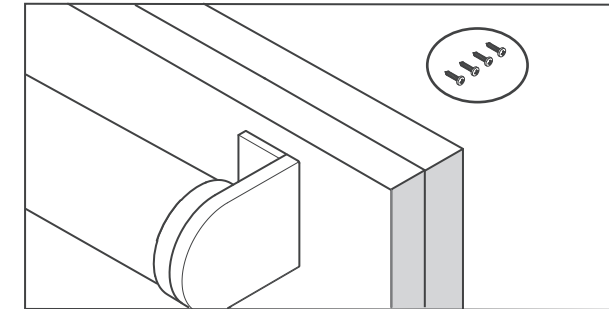

Монтаж к потолку / стене со сверлением  
Төбеге / қабырғаға бұрғылау қондырғысы

Для всех размеров / Барлық өлшемдер үшін

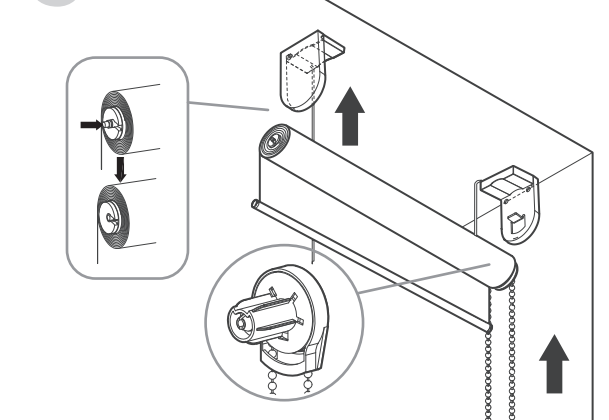
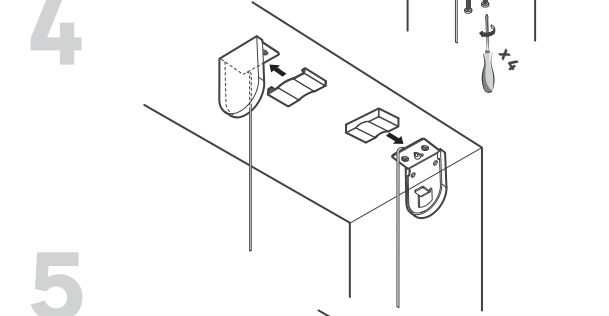
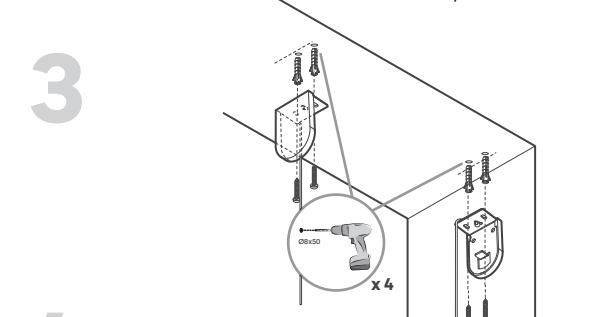
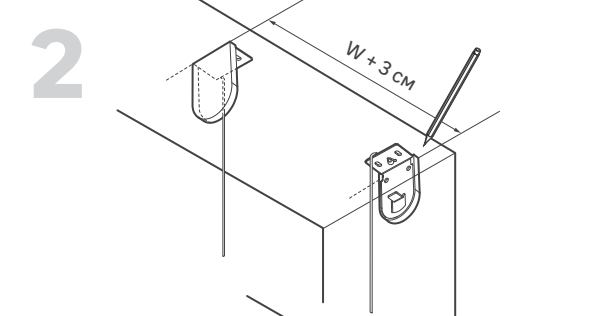
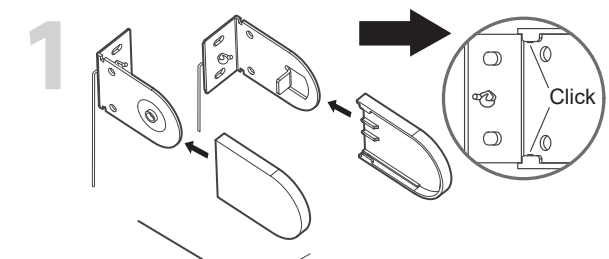
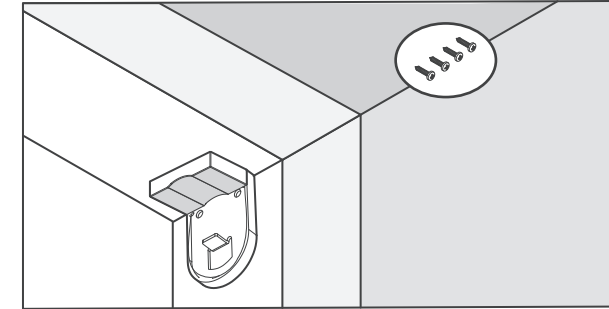



**RU:** Монтаж лески на перекладину  
**KZ:** Сызықты штанға орнату

1

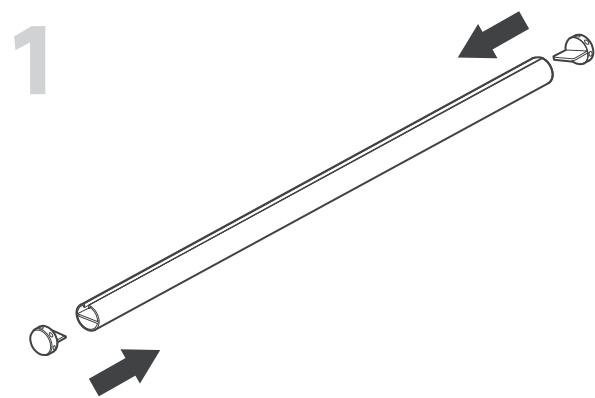

2

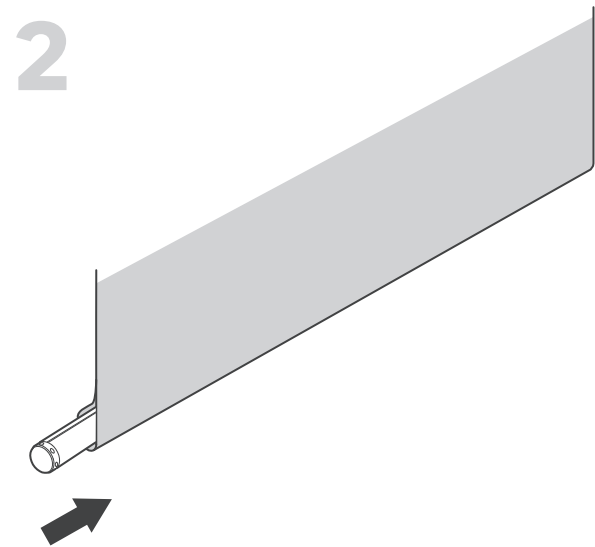

3

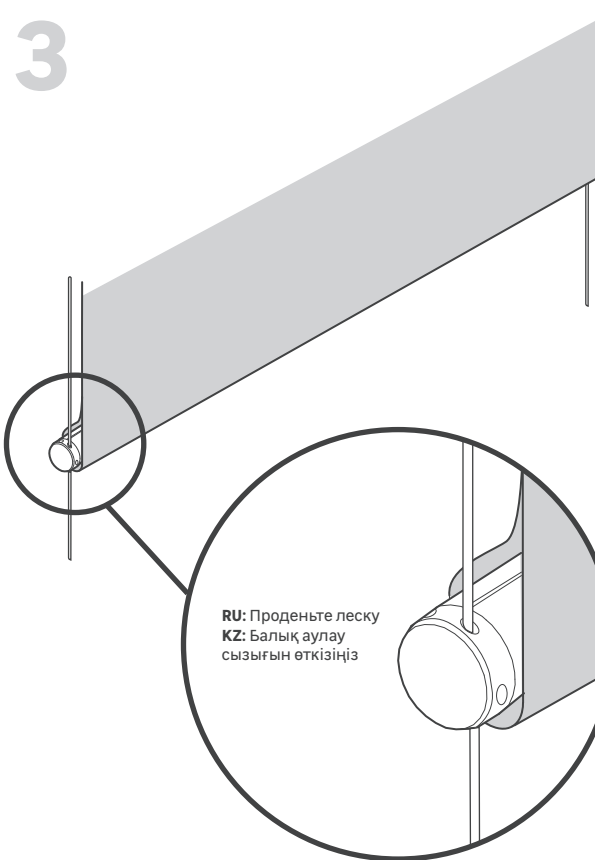

**RU:** Проденьте леску  
**KZ:** Балық аулау сызығын өткізіңіз



**RU:** Монтаж натяжителей лески  
**KZ:** Сызық кергіштерін орнату

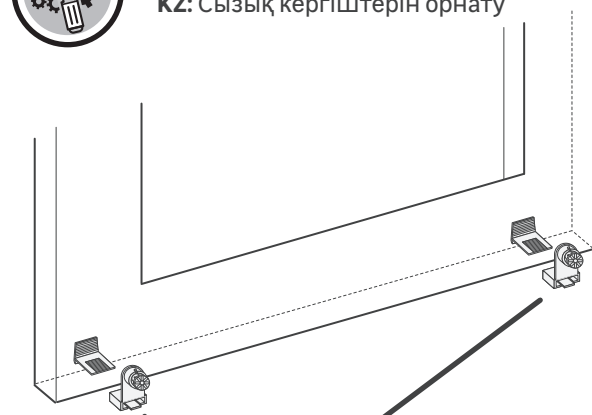

Клик

**RU:** Защелкните до конца  
**KZ:** Соңына дейін басыңыз

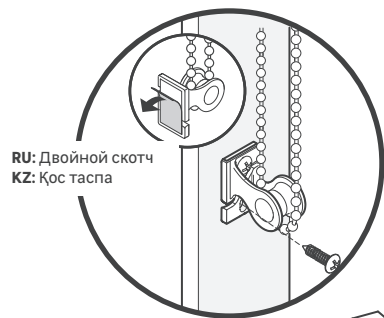

**RU:** Двойной скотч  
**KZ:** Қос таспа

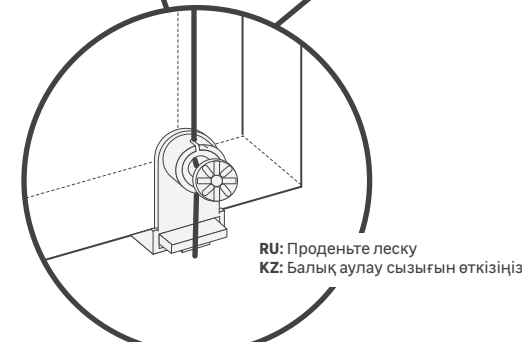
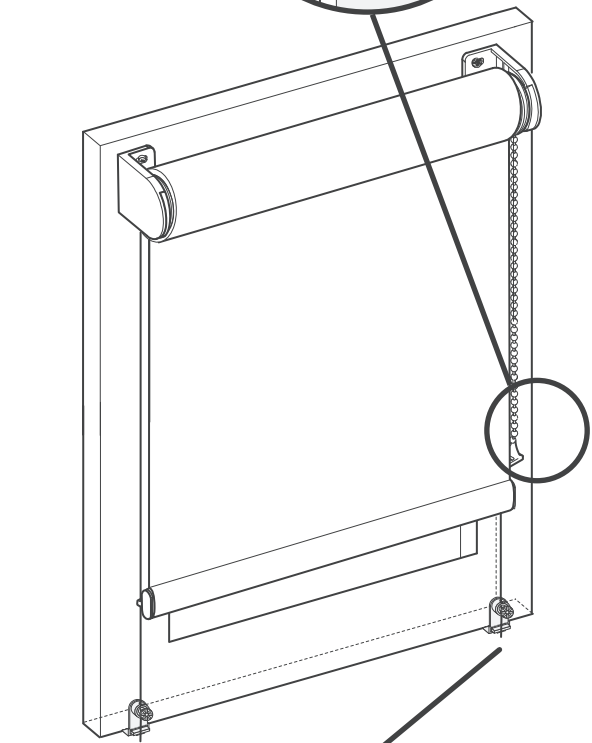

**RU:** Проденьте леску  
**KZ:** Балық аулау сызығын өткізіңіз

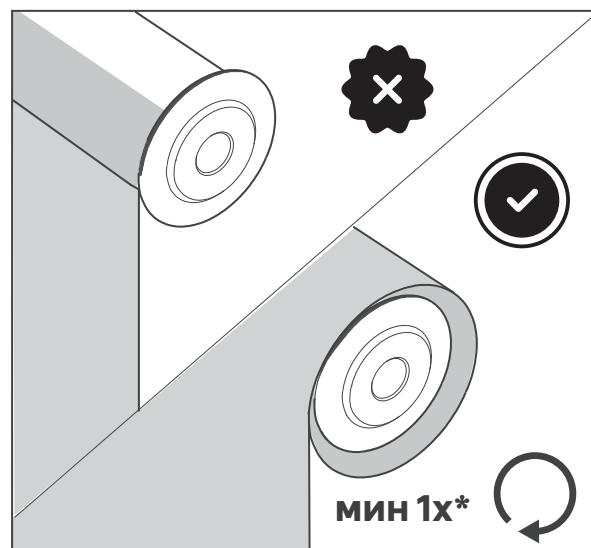
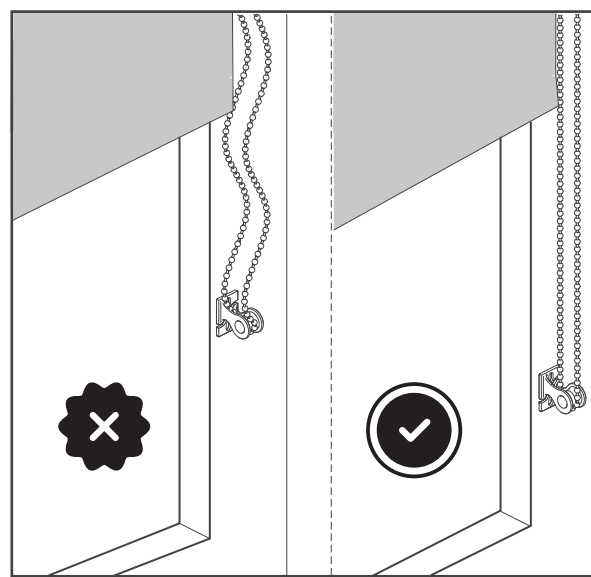

\* При полностью развернутой шторе на трубе должно оставаться не менее одного оборота. \* Перде толығымен орналастырылған кезде құбырда кем дегенде бір айналым қалуы керек.

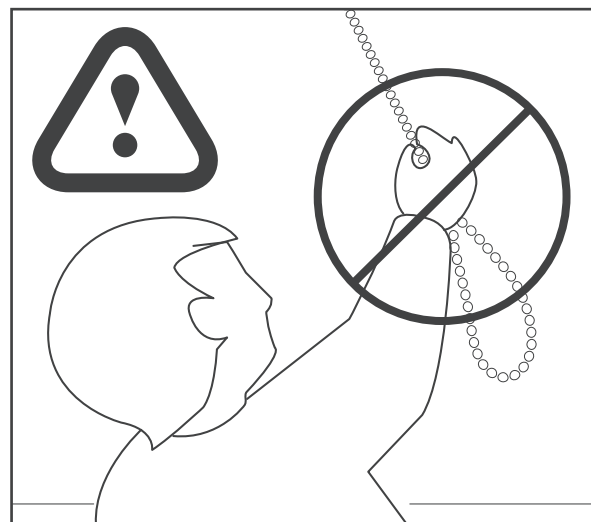

**RU: ВНИМАНИЕ!**

Петли на цепочке управления, могут вызвать удушье маленьких детей. Цепочка может обернуться вокруг шеи ребенка. Чтобы избежать удушья и запутывания, держите цепочку в недоступном для маленьких детей месте.

Отодвиньте кровати, детские люльки и мебель подальше от механизма управления шторой. Не связывайте цепочку. Убедитесь, что она не перекручена и не создает петлю. Не оставляйте мелкие детали. Это может привести к удушью ребенка в результате их проглатывания. Проверьте состояние устройства, если оно не используется регулярно, и замените устройство, если оно неисправно. Внимание! Если натянуть цепочку слишком резко, она может сломаться, и вся рулонная штора выскользнет и отлетит от оконной рамы.

**KZ: НАЗАР АУДАРЫҢЫЗ!**

Басқару тізбегіндегі ілмектер кішкентай балалардың тұншығуына әкелуі мүмкін. Тізбек баланың мойнына оралып қалуы мүмкін. Тұншығу мен шатаасуды болдырмау үшін тізбекті кішкентай балалардың қолы жетпейтін жерде ұстаңыз. Төсектерді, бесіктерді және жиһазды перделерді басқару механизмінен алыс жылжытыңыз. Тізбекті байламаңыз. Оның бұралмағанына және ілмек жасамайтынына көз жеткізіңіз. Ұсақ бөлшектерді қалдырмаңыз. Бұл оларды жұту нәтижесінде баланың тұншығуға әкелуі мүмкін. Егер ол үнемі қолданылмаса, құрылғының күйін тексеріп, ақаулы болса, құрылғыны ауыстырыңыз. Назар аударыңыз! Егер арқанды тым қатты тартса, ол сынуы мүмкін және бүкіл рулонды перде сырғып, терезе жақтауынан ұшып кетеді.

**RU: ГАРАНТИЯ / ИСПОЛЬЗОВАНИЕ / УХОД**

Гарантия не распространяется на явные дефекты, то есть видимые дефекты, не выявленные клиентом при покупке или доставке изделий. Также исключаются на: механизм\*\*, дефекты или повреждения, являющиеся результатом: неправильного использования изделия, халатности или несоответствующего обслуживания изделия клиентом, внесения изменений или ремонта изделия клиентом или третьей стороной, уполномоченной клиентом, ненадлежащего условия хранения или складирования, установки изделия во влажном, плохо проветриваемом помещении или на улице (определяется, в частности, по наличию ржавчины), монтажа/демонтажа изделия без учета рекомендаций, указанных в инструкции, внешних дефектов, возникающих в результате нанесения ненадлежащего отделочного материала или неправильного технического обслуживания; ткань: естественное изменение цвета или выцветание ткани из-за воздействия света; дыры, пятна, разделение ткани на волокна и т. д.; внешние дефекты, возникающие в результате нанесения ненадлежащего отделочного материала или неправильного технического обслуживания.

Не рекомендуется устанавливать рулонные шторы в помещениях с высокой влажностью и температурой. Использование рулонных штор в жарких и влажных помещениях (например, саунах, банях), неизбежно приведет к деформации материалов и их покрытий.

Рулонные шторы следует регулярно проверять на предмет надлежащего крепления к рабочему механизму в соответствии с инструкцией, а также для обнаружения повреждений.

\*\* - Механизм: система с цепочкой, позволяющая открывать и закрывать рулонную штору.

**Ткань можно протирать слегка влажной тряпкой.**

**KZ: КЕПІЛДІК / ПАЙДАЛАНУ / КҮТІМ**

Жеке немесе бірлесіп тұруға арналған тұрғын үйлерде пайдалануға арналған.

Кепілдікте клиент бұйымды сатып алғанда және жеткізілгенде байқамаған, айқын, яғни көзге көрінетін кемістіктер қамтылмайды. Мыналарды да кепілдік қамтымайды: бұйымды қате пайдалану, клиент салғырттығы немесе бұйымға тиісті түрде қызмет көрсетпеу, клиенттің немесе клиент өкілдік берген үшінші тараптың бұйымға өзгерістер енгізуі немесе жөндеу жүргізуі, тиісті түрде сақтамау немесе қоймаға қоймауы, бұйымды ылғал, нашар желдетілетін үй-жайда немесе сыртта (әдетте тоттың болуымен анықталады) орнату, бұйымды нұсқаулықтардағы ұсыныстарды есепке алмай монтаждау/демонтаждау нәтижесінде кемістіктер немесе ақаулықтар пайда болған механизмге, үйлеспейтін әрлеу материалын немесе қате техникалық күтім көрсетуден туындаған сыртқы кемістіктер; матасы: түстің табиғи өзгеруі немесе жарық әсерінен түстің оңуы; тесіктер, дақтар, матаның талшықтануы және т.б.; үйлеспейтін әрлеу материалын немесе қате техникалық күтім көрсетуден туындаған сыртқы кемістіктер. Ылғалдылығы мен температурасы жоғары үй-жайларда рулонды перделерді орнату ұсынылмайды. Ыстық және ылғалды үй-жайларда (мысалы, сауналар, моншалар) рулонды перделерді пайдалану материалдар мен олардың жабындарының сөзсіз деформациясына әкеледі.

Рулонды перделерді нұсқаулыққа сәйкес жұмыс механизміне дұрыс бекітілгенін, сондай-ақ бүлінуді анықтау үшін үнемі тексеріп тұрған жөн.

\*\* Механизм: орама пердені ашып-жабуға мүмкіндік беретін моншақ-баулы жүйе.

**Матасын дымқыл шүберекпен сүртуге болады.**

**RU: УТИЛИЗАЦИЯ**

Упаковка должна быть утилизирована в контейнер или бак для вторичного сырья в соответствии с рекомендациями по разделению сбора мусора в вашем регионе. Сохраняйте маркировку на пластиковой заглушке [HDPE] и блистере [PET] при сдаче во вторичное сырьё.

**KZ: КӘДЕГЕ ЖАРАТУ**

Қаптама сіздің аймағыңыздың қоқысты бөлек жинау жөніндегі ұсынымдарына сәйкес контейнерге немесе екінші реттік шикізатқа арналған баққа кәдеге жаратылуы тиіс. Туынды шикізатқа табыстау барысында пластик тығындағы [HDPE] және блистердегі [PET] таңбаны сақтаңыз.

**Сделано в Китае / Қытайда жасалған**

Изготовлено по заказу / Продавец / Организация, уполномоченная на принятие претензии по качеству товара на территории России: ООО «ЛЕ МОЛЛИД», 141031, Россия, Московская обл., г. Мытищи, Осташковское шоссе, д.1.

Место изготовления смотрите на стикере на упаковке. Жасалған орнын қаптамадағы жапсырмадан қараңыз.

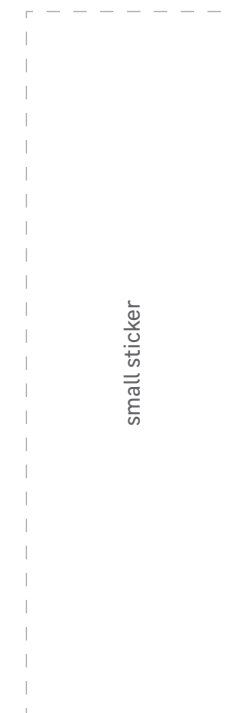

**RU:** Гарантийный срок: 10 лет.  
Срок службы: 10 лет.

**KZ:** Кепілдік мерзімі: 10 жыл.  
Қызмет мерзімі: 10 жыл.

